

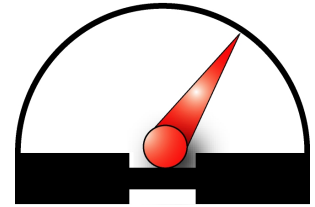

DIN 4754

DIN EN 61508

**SIL2**



**RoHS II**  
COMPLIANT ✓



# Datenblatt

## NK10

Füllstandbegrenzer

09005238 • DB\_DE\_NK10 • Rev. ST4-E • 01/19

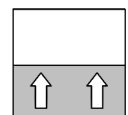

# 1 Produkt und Funktionsbeschreibung

## 1.1 Lieferumfang

- NK10 nach Spezifikation (s. Bestellkennzeichen)
- Betriebsanleitung
- SIL Sicherheitshandbuch bei Ausführung NK10 ... U0600

## 1.2 Funktionsbild



Abb. 1: Funktionsbild

1	Schwimmer	2	Schwimmerstange
3	Metallbalg	4	Prüftaste
5	Schalthebel	6	Microschalter S1
7	Kabelverschraubung	8	Flansch und Gegenflansch
9	Einschweisstützen	10	Behälter

## 1.3 Aufbau und Wirkungsweise

Das Schwimmersystem des Füllstandbegrenzers befindet sich im flüssigkeitsgefüllten Behälter (Ausdehnungsgefäß). Die bei Füllstandsänderung entstehende Schwimmbewegung wird über die mit einem Edelstahlbalg abgedichtete Schwimmerstange direkt auf den Microschalter S1 übertragen. Der Drehpunkt der Schwimmerstange liegt außerhalb des Druckraumes.

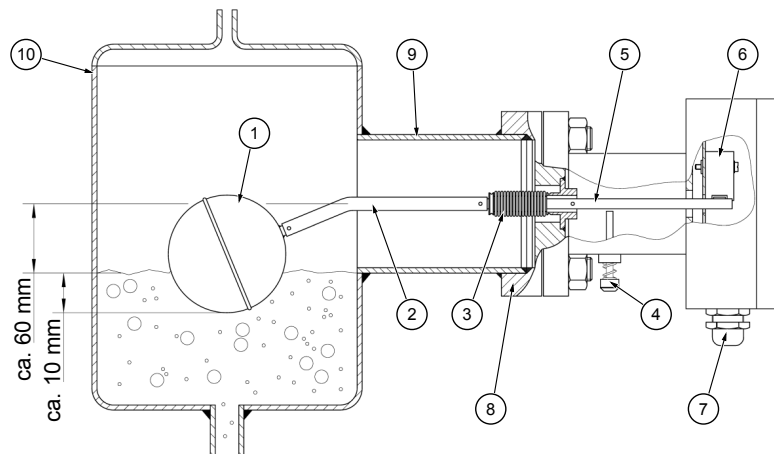
Außerhalb des Druckraumes befindet sich ebenfalls eine Prüftaste, die eine Funktionsprüfung nach DIN 4754-3 ohne Absenkung des Füllstandes ermöglicht. Bei Betätigung der Prüftaste wird der Schwimmerkörper gegen seinen Auftrieb bewegt.

Der Schaltpunkt des Microschalters S1 wird werkseitig so justiert, dass der Schaltpunkt bei waagerechter Schwimmerstange erfolgt. Der optionale Vorwarnschalter S2 schaltet ca. 2,5mm vor S1.

Die Höhe des Füllstandes, bei der der Schaltvorgang erfolgt, ist abhängig von der Dichte des Wärmeträgers. Die niedrigste Dichte, bei der eine sichere Funktion gewährleistet wird, ist 0,6 kg/dm<sup>3</sup>.

Bei einem Medium der Dichte 1,0 kg/dm<sup>3</sup> liegt das Schattniveau ca. 60mm unter der Flansch- bzw. Stützenmitte.

## 2 Technische Daten

### 2.1 Allgemeines

Bitte beachten Sie hierzu auch das Bestellkennzeichen.

### 2.2 Einsatzbedingungen

Umgebungstemperatur	-10 ... +70 °C
Lagertemperatur	-20 ... +85 °C
Max. Mediumtemperatur	Abhängig von der Variante
Spez. Mindestdichte des Mediums	$\rho = 0,6 \text{ kg/dm}^3$
Einbaulage	waagrecht
Schutzart	IP 55 nach DIN EN 60529

Variante	Max. Betriebsdruck	Max. Mediumtemperatur
NK10 1 ...	20 bar	400°C
NK10 2 ...	20 bar	400°C
NK10 3 ...	10 bar	350°C
NK10 4 ...	16 bar	400°C
NK10 5 ...	16 bar	400°C
NK10 6 ...	20 bar	400°C
NK10 7 ...	20 bar	400°C
NK10 A ...	10 bar	350°C
NK10 B ...	20 bar	400°C
NK10 F ...	20 bar	400°C
NK10 G ...	20 bar	400°C
NK10 H ...	20 bar	400°C
NK10 K ...	150 lbs	400°C
NK10 M ...	300 lbs	400°C
NK10 N ...	300 lbs	400°C
NK10 P ...	300 lbs	400°C

### 2.3 Schaltkontakte

Maximale Lastdaten bei ohmscher Last.

250 V AC	6A
250 V DC	250 mA

### 2.4 Messgenauigkeit

Schalthysterese	ca. 6 mm
Schaltpunktdifferenz zwischen S1 und S2 <sup>(+)</sup>	max. 30 mm
Schaltpunktdifferenz an der Mediumoberfläche	abhängig von der Mediumdichte

<sup>(+)</sup> nur bei zwei Microschaltern

## 2.5 Richtlinien und Zertifikate

Richtlinien		Angewandte Normen	
Druckgeräterichtlinie 2014/35/EU		DIN EN 13445-1:2013-12	
		DIN 4754-3:2015-03	
Niederspannungsrichtlinie 2014/35/EU		DIN EN 61010-1:2011-07	
Prüfung		Zertifikat Nr.	
EG Baumusterprüfung nach Druckgeräterichtlinie	Modul B	Zert.Nr. 07 202 1081 Z 9143/13/H	
	Modul D	Zert.Nr. 07/202/1081/Z/0095/18/D/001	
DNV GL Baumusterprüfung		Zert.Nr. TAA000020S	
DIN CERTCO gem. 4754-3		Zert.Nr. 10F001	
Funktionale Sicherheit gem. EN 61508/61511 <sup>*)</sup>		Zert.Nr. Z10 11 04 27632 002	

<sup>\*)</sup> Nur für Geräte mit dem Bestellkennzeichen für SIL (optionale Angaben).

## 2.6 Konstruktiver Aufbau

Schwimmersystem	Edelstahl rostfrei 1.4571
Metallbalg	Edelstahl rostfrei 1.4571
Flansch / Gegenflansch <sup>(*)</sup>	Edelstahl rostfrei 1.0425 (P265GH) oder 1.4571
Einschweisstützen	St.35.8 [1.0345 (P235GH)]
Schrauben / Muttern <sup>(x)</sup>	G 7258 / C35PbK

<sup>(\*)</sup> Beachten Sie hierzu die Werkstoffangaben in den Maßzeichnungen.

<sup>(x)</sup> Nur bei Ausführung mit Schweißanschluss.

### 2.6.1 Maßzeichnungen

Alle Abmessungen in mm, sofern nicht anders angegeben.

#### 2.6.1.1 Ausführung mit Schweißanschluss

Variante	Flansch Werkstoff		A	B	C [Ø]	D [quadratisch]	E
NK104	1.0425	P265GH	213	359	82,5	77,8 x 77,8	107
NK105	1.0425	P265GH	250	396	88,9	90,0 x 90,0	105



Abb. 2: Maßbild NK104 NK105

### 2.6.1.2 Flansch DIN EN 1092-1 Form B1

Variante	Flansch Werkstoff	Anschluss	D [Ø]	LK [Ø]	B	b	d [Ø]	Loch Anz.
NK102	1.0425 P265GH	DN80 PN40	200	160	24	22	18	8
NK10G	1.4571 ---	DN80 PN40	200	160	24	22	18	8

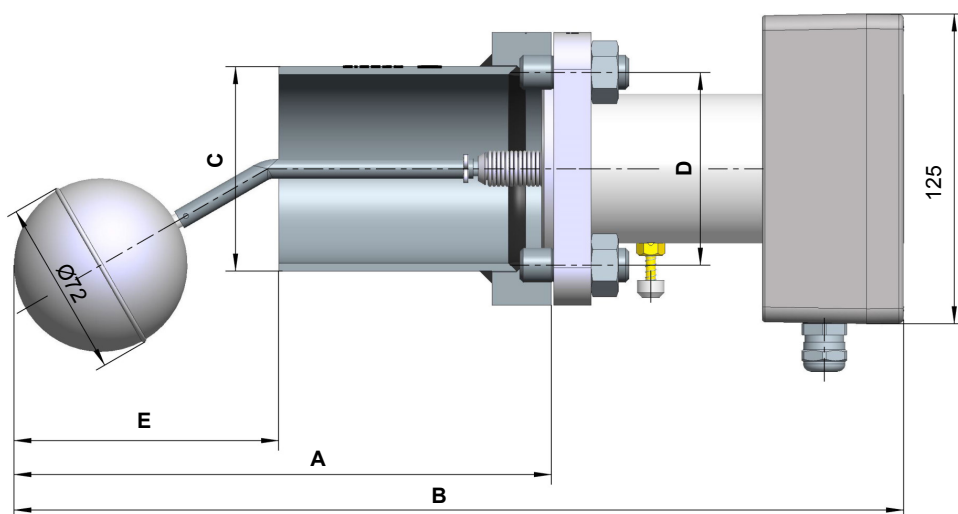

Abb. 3: Maßbild NK102 NK10G

Variante	Flansch Werkstoff	Anschluss	A	D [Ø]	LK [Ø]	B	b	d [Ø]	Loch Anz.
NK101	1.0425 P265GH	DN65 PN40	230	185	145	22	20	18	8
NK103	1.0425 P265GH	DN65 PN16	234	185	145	18	16	18	4
NK107	1.4571 ---	DN65 PN40	230	185	145	22	20	18	8

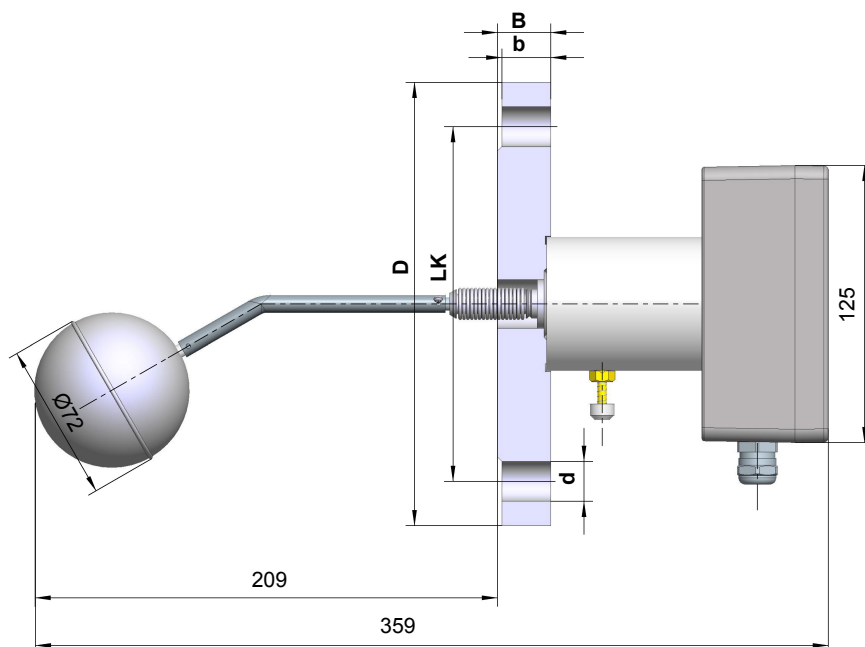

Abb. 4: Maßbild NK101 NK103 NK107

2.6.1.3 Flansch DIN EN 1092-1 Form C

Variante	Flansch Werkstoff	Anschluss	D [Ø]	LK [Ø]	B	b	d [Ø]	Loch Anz.
NK10F	1.0425 P265GH	DN80 PN40	200	160	24	19,5	18	8

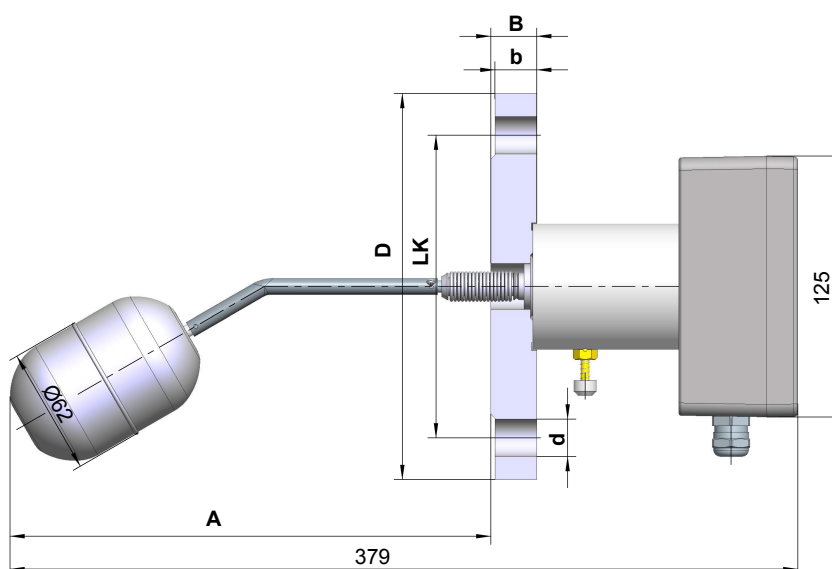

Abb. 5: Maßbild NK10F

Variante	Flansch Werkstoff	Anschluss	A	D [Ø]	LK [Ø]	B	b	d [Ø]	Loch Anz.
NK106	1.0425 P265GH	DN65 PN40	230	185	145	22	17,5	18	8
NK10A	1.0425 P265GH	DN65 PN16	234	185	145	18	13,5	18	4

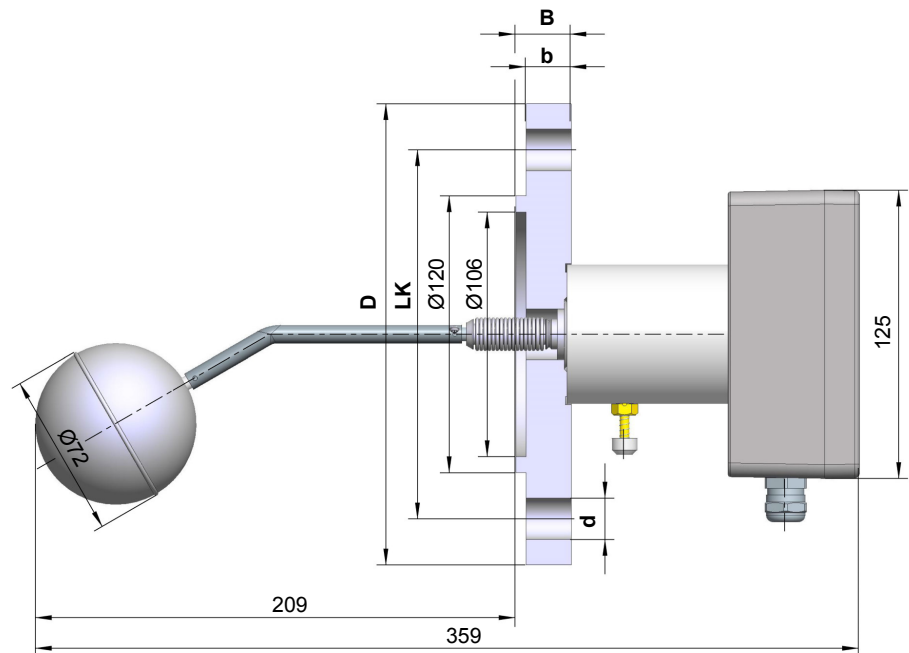

Abb. 6: Maßbild NK106 NK10A

### 2.6.1.4 Flansch DIN EN 1092-1 Form G

Variante	Flansch Werkstoff	Anschluss	D [Ø]	LK [Ø]	B	b	d [Ø]	Loch Anz.
NK10H	1.4571 ---	DN80 PN40	200	160	24	22	18	8

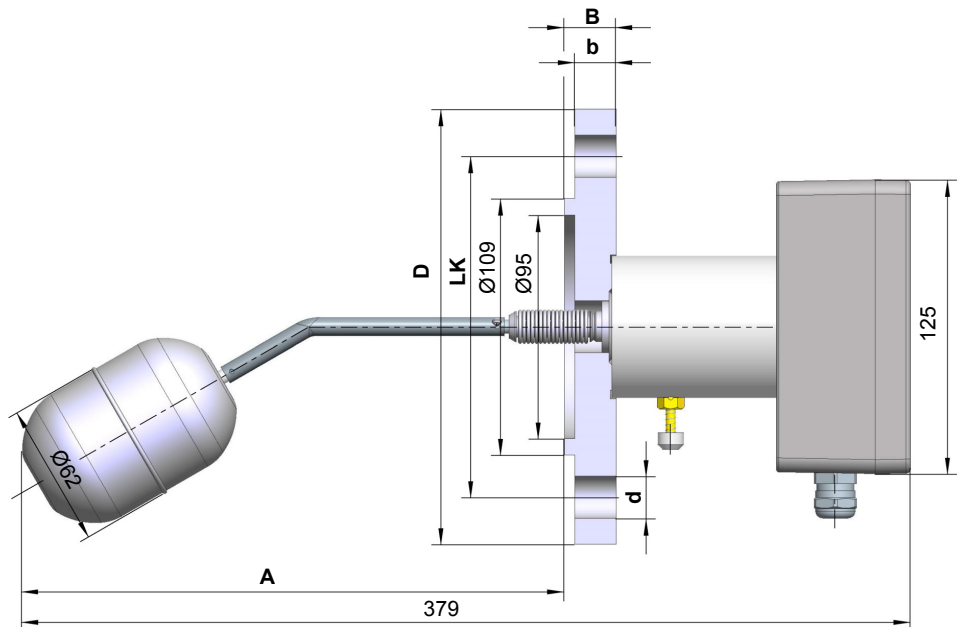

Abb. 7: Maßbild NK10H

### 2.6.1.5 Flansch DIN EN 1092-1 Form D

Variante	Flansch Werkstoff	Anschluss	D [Ø]	LK [Ø]	B	b	d [Ø]	Loch Anz.
NK10B	1.0425 P265GH	DN65 PN40	185	145	22	20	18	8

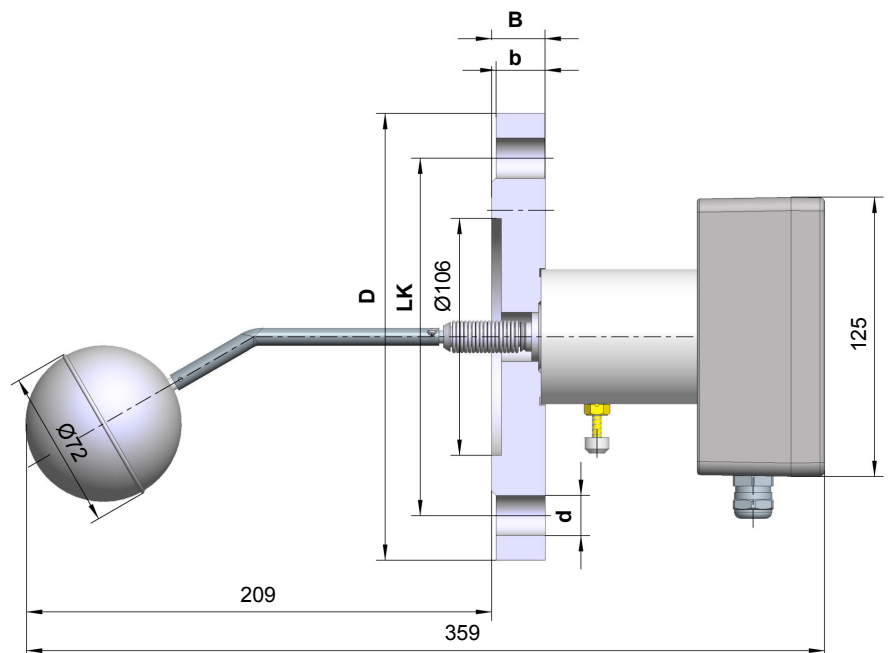

Abb. 8: Maßbild NK10B

### 2.6.1.6 Flansch ANSI B16.5

Variante	Flansch Werkstoff	Anschluss	A	D [Ø]	LK [Ø]	B	b	d [Ø]	Loch Anz.
NK10K	1.0425 P265GH	3" 150 lbs	209	192,5	152,4	24	22,8	19,1	4
NK10N	1.0425 P265GH	3" 300 lbs	204	209,5	168,1	28,4	26,8	22,3	8
NK10P	1.0425 P265GH	4" 300 lbs	201	254	200,1	31,7	30,1	22,3	8

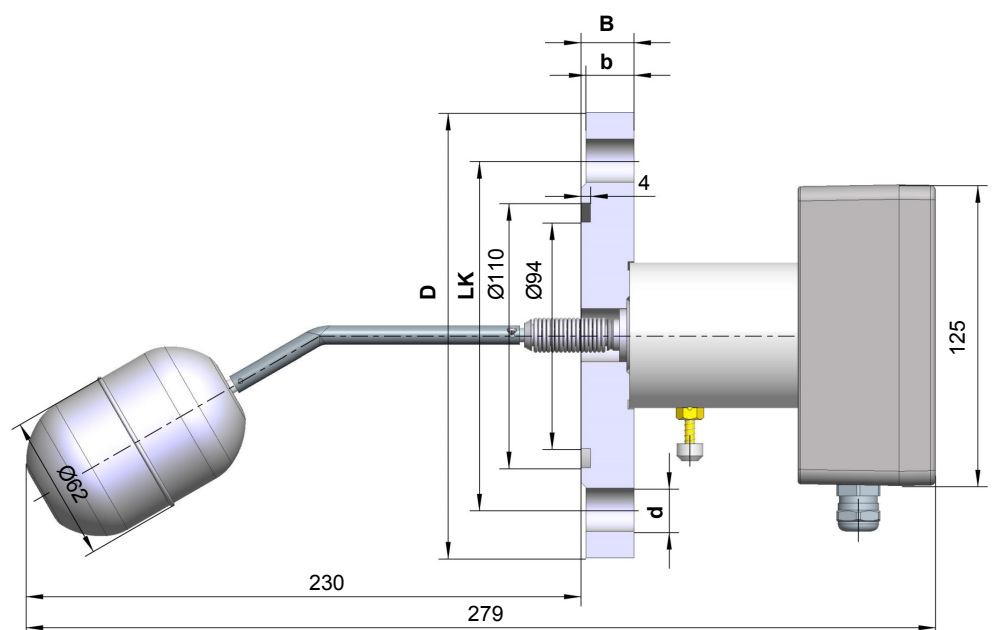

Abb. 9: Maßbild NK10K NK10N NK10P

Variante	Flansch Werkstoff	Anschluss	A	D [Ø]	LK [Ø]	B	b	d [Ø]	Loch Anz.
NK10M	1.0425 P265GH	2,5" 300 lbs	227	190,5	149,3	25,4	23,8	22,3	8



Abb. 10: Maßbild NK10M

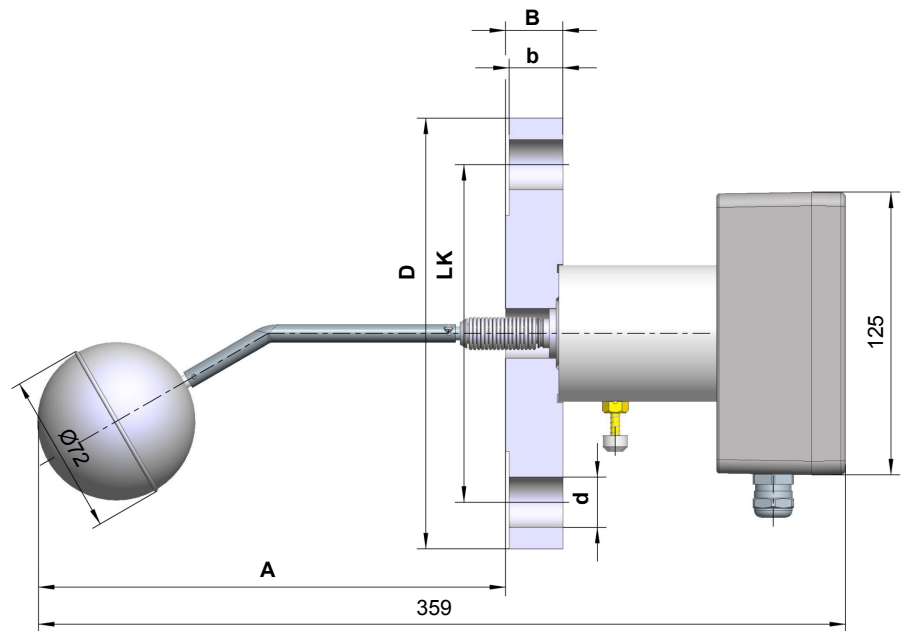

### 3 Bestellkennzeichen

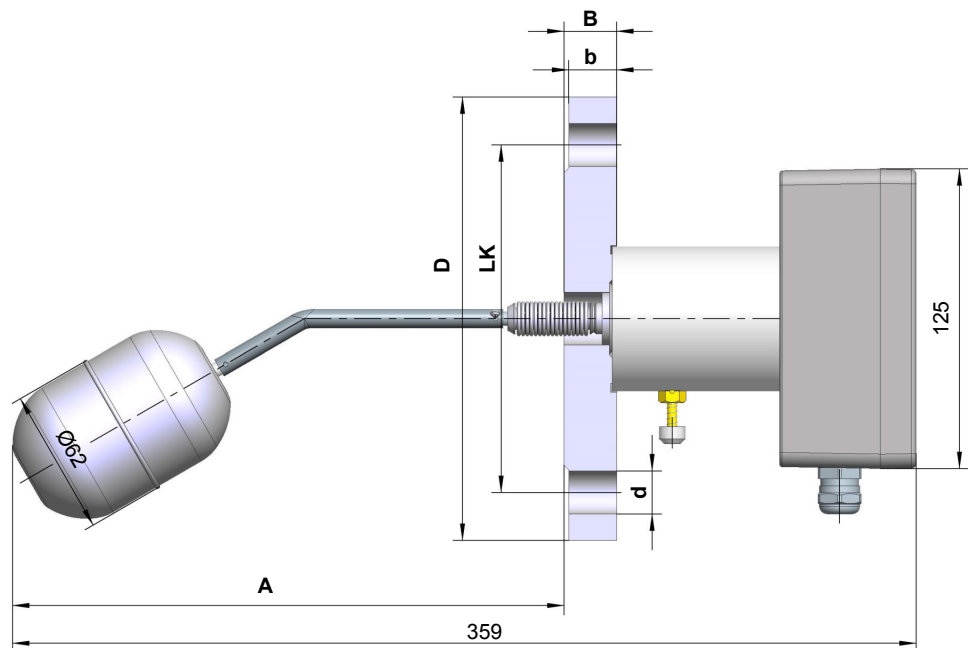
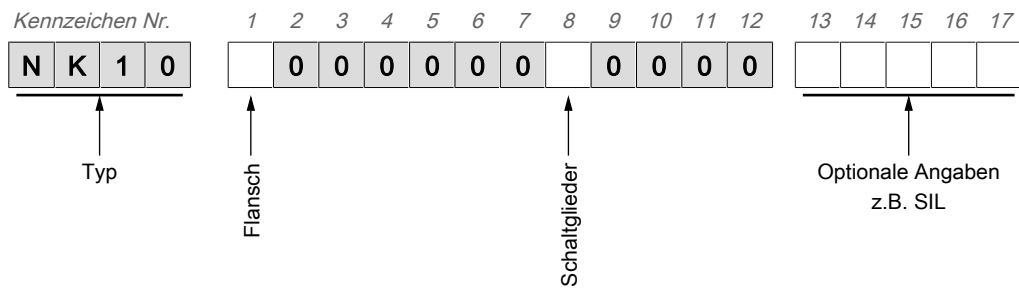

[1]	Flansch	Werkstoff
1	DIN EN 1092-1 Form B1 DN65 PN40	1.0425 P265GH
2	DIN EN 1092-1 Form B1 DN80 PN40	1.0425 P265GH
3	DIN EN 1092-1 Form B1 DN65 PN16	1.0425 P265GH
7	DIN EN 1092-1 Form B1 DN65 PN40	1.4571 ---
G	DIN EN 1092-1 Form B1 DN80 PN40	1.4571 ---
6	DIN EN 1092-1 Form C DN65 PN40	1.0425 P265GH
A	DIN EN 1092-1 Form C DN65 PN16	1.0425 P265GH
F	DIN EN 1092-1 Form C DN80 PN40	1.0425 P265GH
B	DIN EN 1092-1 Form D DN65 PN40	1.0425 P265GH
H	DIN EN 1092-1 Form G DN80 PN40	1.4571 ---

K	ANSI B16.5	3" 150 lbs	1.0425	P265GH
M	ANSI B16.5	2,5" 300 lbs	1.0425	P265GH
N	ANSI B16.5	3" 300 lbs	1.0425	P265GH
P	ANSI B16.5	4" 300 lbs	1.0425	P265GH

4	Schweißanschluss	82,5 mm (S80)
5	Schweißanschluss	88,9 mm (S90)

[8]	Schaltglieder
1	1 Mikroschalter
2	2 Mikroschalter

[13-17]	Optionale Angaben
#####	Kennzeichen für spezielle Ausführungen z.B. SIL Das Kennzeichen wird in Absprache mit unserem Vertrieb erstellt.

### 3.1 Hinweise zum Dokument

Dieses Dokument liefert alle technischen Daten zum Gerät. Bei der Zusammenstellung der Texte und Abbildungen wurde mit größter Sorgfalt verfahren. Trotzdem können fehlerhafte Angaben nicht ausgeschlossen werden.

Technische Änderungen sind vorbehalten.



ING. ROLF HEUN | Meß- Prüf- Regeltechnik GmbH | Hufeisen 16 | 21218 Seevetal/Hittfeld - Germany  
Tel: +49 4105-5723-0 | Fax: +49 4105-5723-66 | [info@heun-messtechnik.com](mailto:info@heun-messtechnik.com) | [www.heun-messtechnik.com](http://www.heun-messtechnik.com)



